



ECM Electronic

Autoryzowany serwis spawarek oraz zgrzewarek krajowych i zagranicznych. Automatyka przemysłowa.



Przełącznik krzywkowy HZ5B-20/3/7 - 8 pozycji (1-8) 20A/660VAC

Przełącznik montowany jest w urządzeniach spawalniczych typu XTE 171C, XTE 181C, XTE 201C produkcji firmy Parweld Anglia. Służy do przełączania zakresów prądowych w spawarkach. Zmiana zakresów prądowych spawania uzyskiwana jest poprzez zmianę zakresów napięcia uzwojenia pierwotnego transformatora głównego spawarki. Realizację tego procesu pokazują zamieszczone poniżej diagramy łączy styków przełącznika oraz aplikacje schematowe podłączenia do uzwojenia pierwotnego transformatora głównego urządzenia spawalniczego. Przełącznik można wykorzystać do innych urządzeń o takich samych parametrach technicznych.

Dane techniczne:

- * Seria produkcyjna - HZ5B-20/3, producent CHN
- * Prąd obciążenia znamionowego - 20A max. (stan - styki załączone)
- * Napięcie znamionowe - 230/400V/50 Hz
- * Napięcie dopuszczalne - 500V/50 Hz
- * Max. obciążenie dla 3f - 7,5kW (AC23)
- * Przekrój przewodów przyłączeniowych - 2,5 mm² (konektory)
- * Temp. pracy - od -10°C do +55°C
- * Norma producenta - IEC/EN 60947-3, VDE0660
- * Kategoria bezpieczeństwa "CE"
- * Zgodność wykonania produktu z normami i dyrektywami UE oraz krajowymi



Model and specification		HZ5B-10	HZ5B-20
Rated insulation voltage Ui	V	660	660
Conventional heating current Ith	A	10	20
Rated operating voltage Ue	V	380	380
Rated control power	KW	1.7	4

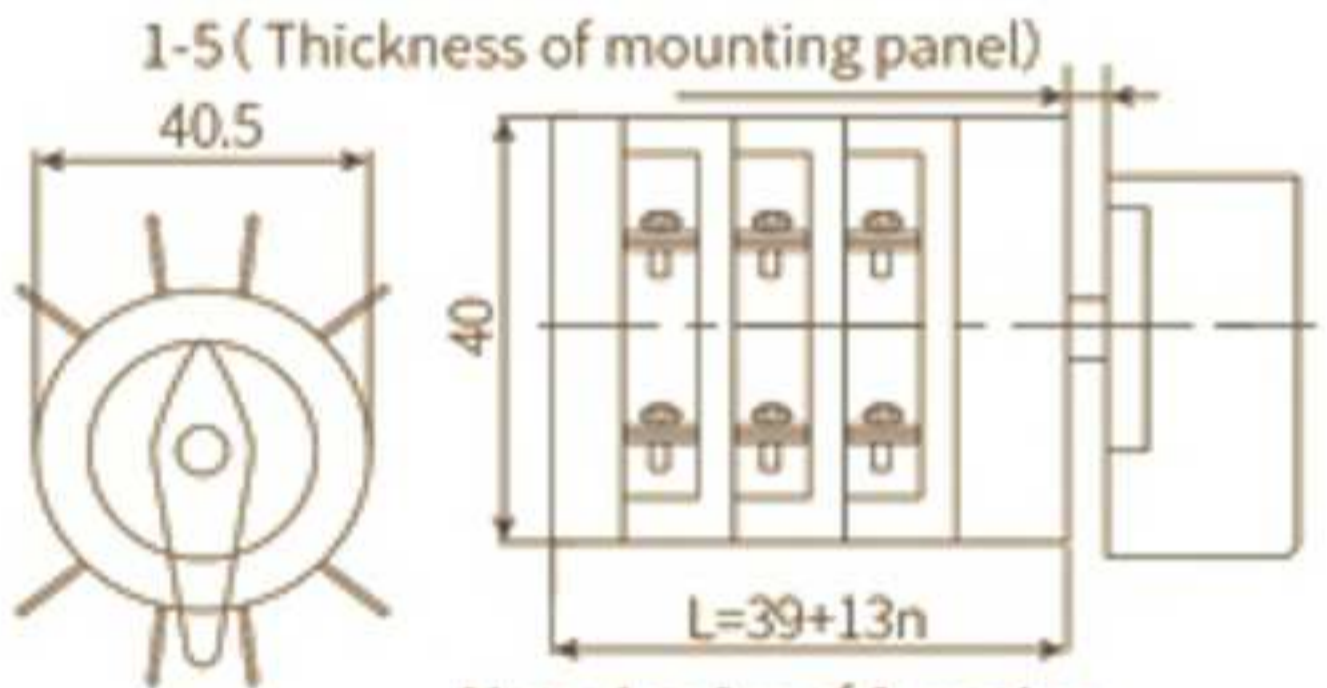

Note: L = size of 1 section
N denotes contact system plus section number.

Wymiary podano w mm.

Przełącznik krzywkowy HZ5B-20/3/7 - 8 pozycji (1-8) 20A/660VAC

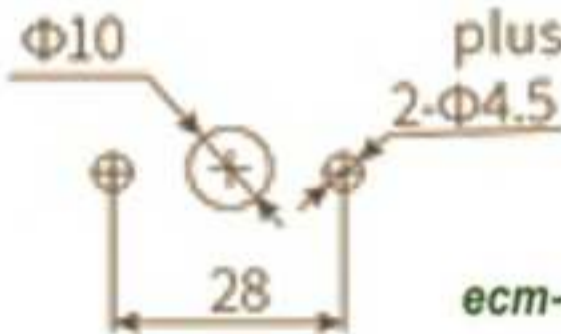

ecm-electronic.pl

spaw-serwiscz.pl

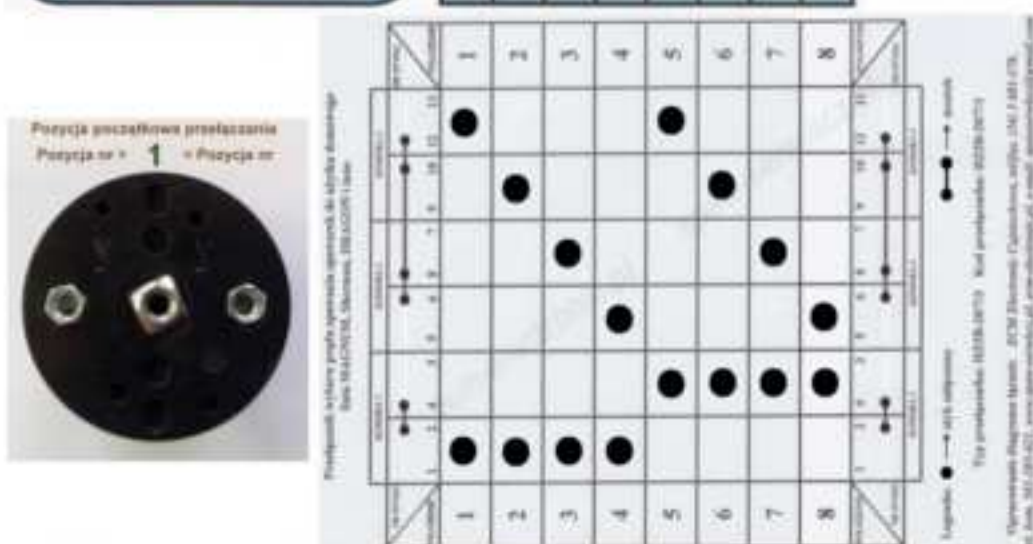
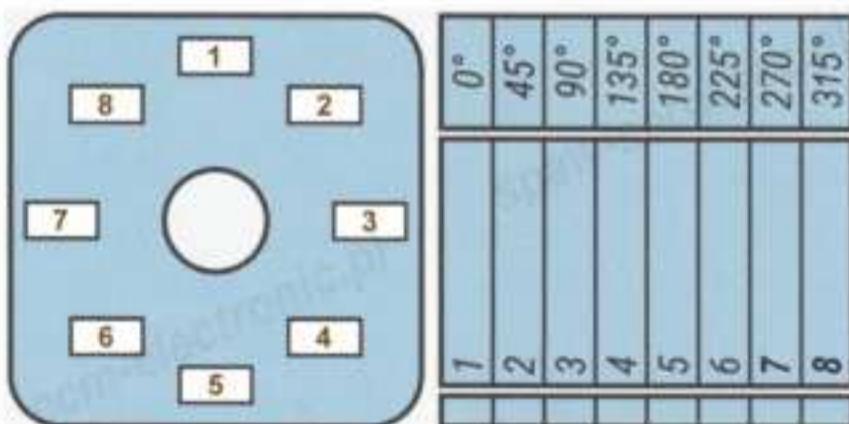

Schemat zasilania transformatora spawarki typu XTE181C

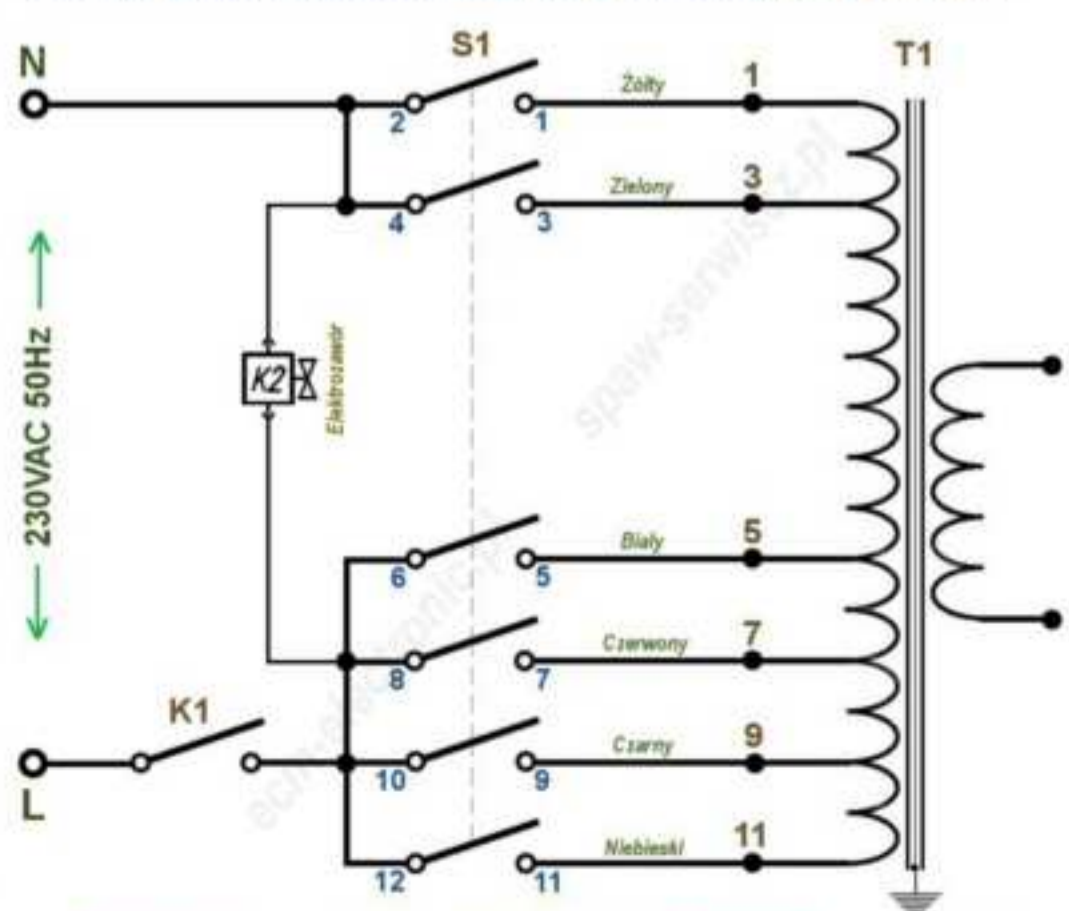

Nasze strony: www.spaw-serwiscz.pl i ecm-electronic.pl

Dystrybucja, serwis, sprzedaż - kontakt:

e-mail: spawserwiscz@gmail.com, biuro@ecm-electronic.pl

tel. kontakt: +48 501 283 621, +48 34 368 1578 (z fax.)



ECM Electronic

Autoryzowany serwis spawarek oraz zgrzewarek krajowych i zagranicznych. Automatyka przemysłowa.

